

Date : Septembre 1966

IDENTIFICATION DES JOINTS UTILISES POUR LE MONTAGE DE LA SUSPENSION

D. - 003/10

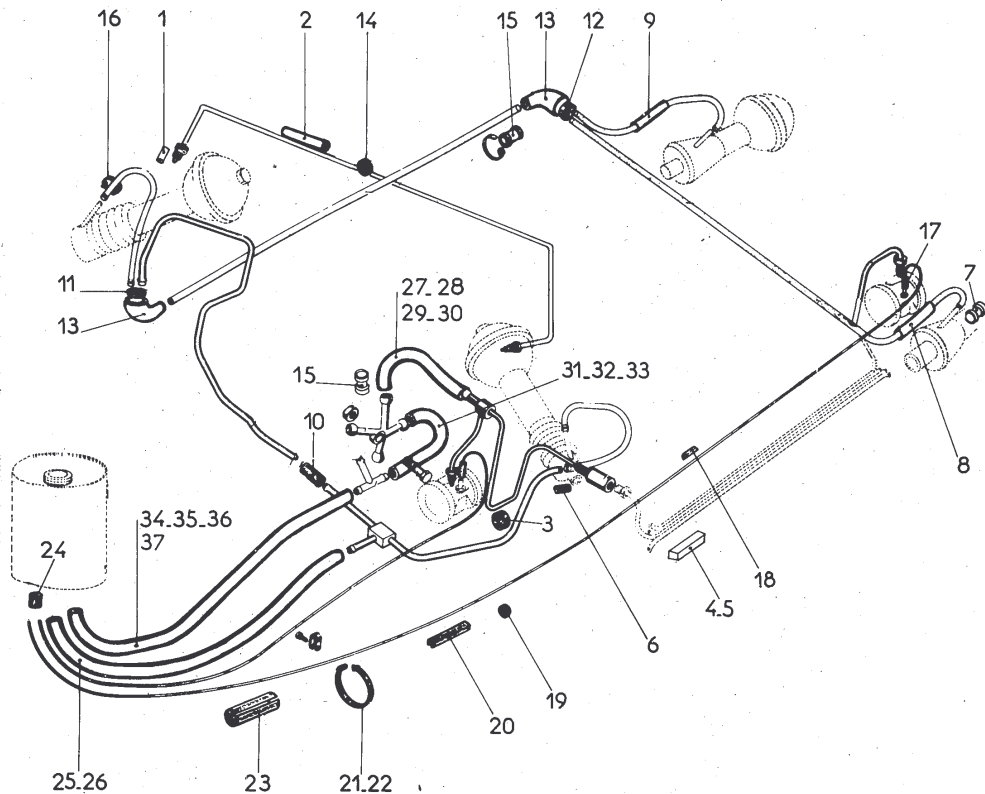

Repères	Véhicules	Emplacement	Nombre de joints	Forme des joints	LHS2	LHM
29	DS-ID-IDF	- entre canalisation retour correcteur et raccord 4 voies depuis Octobre 1963.	1	tuyauterie	DS 334-93	
30	T T sauf DS-ID-IDF	- entre canalisation retour correcteur et raccord 4 voies.	1	tuyauterie	DX 394-50 DX 394-50	DXN 394-50
31	DS	- entre raccord 5 voies et 3 voies jusque Septembre 1962.	1	tuyauterie	DS 391-45	
32	DS	- entre raccord 3 voies et 4 voies de septembre 1962 à Juin 1963.	1	tuyauterie	DS 391-45a	
33	DX-DY-DS	- entre raccord 4 voies et raccord 3 voies depuis Juin 1963.	1	tuyauterie	DS 391-45b DS 391-45b	DXN 394-145
34	DS	- entre raccord 3 voies et réservoir jusque Septembre 1962.	1	tuyauterie	DS 334-157	
35	DX-DY-DS	- entre raccord 3 voies et réservoir depuis Septembre 1962	1	tuyauterie	DS 391-49 DS 391-49	DXN 394-74
36	ID-IDF	- retour de fuite entre raccord 3 voies et réservoir jusque Juin 1963.	1	tuyauterie	DF 391-122	
37	T T sauf DX-DY-DS ID-IDF	- retour de fuite entre raccord 3 voies et réservoir depuis Juin 1963	1	tuyauterie	DM 391-122a DS 391-122a	DJN 394-73

ATTENTION : les joints repérés blancs doivent être ECHANGES à chaque montage