



Date : Septembre 1966

IDENTIFICATION DES JOINTS UTILISES POUR LA REMISE EN ETAT
DE LA SUSPENSION

D. - 007/10

| Repères | Véhicules | Emplacement | Nombre de joints | Forme des joints | LHS 2 | LHM |
|---------|-----------|-------------|------------------|------------------|-------|-----|
|---------|-----------|-------------|------------------|------------------|-------|-----|

CORRECTEURS DE HAUTEUR AV. ET AR.

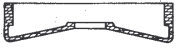
| | | | | | | |
|---|----|---|---|---|------------------------|------------|
| 1 | TT | - membranes sur tiroir | 2 |  | DS 435-20 DS 435-20 | U 40-848 |
| 2 | TT | - coupelle d'étanchéité extérieure (côté écrou) | 1 |  | DS 435-168 | DS 435-168 |
| 3 | TT | - coupelle d'étanchéité extérieure (côté chape) | 1 |  | DS 435-169 | DS 435-169 |

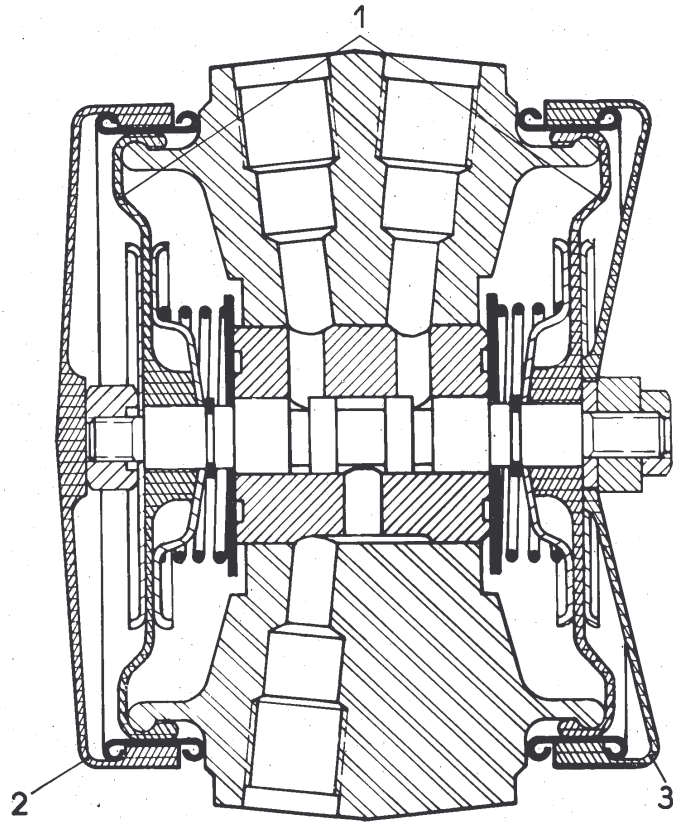

ATTENTION : les joints repérés blancs doivent être ECHANGES à chaque remise en état.

Date : Septembre 1966

IDENTIFICATION DES JOINTS UTILISES POUR LA REMISE EN ETAT
DE LA SUSPENSION

D. - 007/10

*DJF-DLF-IDF - pour l'AV.seulement.

| Repères | Véhicules | Emplacement | Nombre de joints | Forme des joints | LHS2 | LHM |
|---------|-----------|-------------|------------------|------------------|------|-----|
|---------|-----------|-------------|------------------|------------------|------|-----|

CYLINDRES DE SUSPENSION AV. ET AR.

| | | | | | | |
|---|--------------------------------------|---|------------------------|--|----------------------------|------------|
| 1 | DS-ID-DE-DX-DJ-DY-DL (DJF-DLF-IDF *) | - étanchéité entre piston et cylindre AV. et AR.- avant Juillet 1966 | 1 | | D 434-94 a | |
| 1 | DY-DX-DJ-DY-DL (DJF-DLF *) | - étanchéité entre piston et cylindre AV. et AR.- après Juillet 1966 | 1 | | 4962-S | 5040-S |
| 1 | DJF-DLF-IDF | - étanchéité entre piston et cylindre AR. avant Avril 1966 | 1 | | D 434-94 | |
| 1 | DJF-DLF | - étanchéité entre piston et cylindre AR. depuis Avril 1966 | 1 | | 4963-S | 5041-S |
| | TT sauf DV | - entre bloc pneumatique-cylindre (embout) avant Juillet 1966 | 2 (à gauche à l'avant) | | D 433-90 | |
| | DX-DJ-DY-DL-DJF-DLF-DV | - entre bloc pneumatique-cylindre - après Juillet 1966 | 1 (partout ailleurs) | | 4868-S | 4868-S |
| 2 | DS-ID-IDF | - pare-poussière sur cylindres AV. | 1 | | D 434-86 | |
| 2 | DX-DJ-DY-DL-DJF-DLF-DE-DV | - pare-poussière sur cylindres AV. | 1 | | DS 434-86 DS 434-86 | DXN 434-86 |
| 3 | TT | - sous collier de serrage de pare-poussière de cylindre (côté cylindre) AV. et AR. | 1 | | D 434-65 DX 434-65 | DX 434-65 |
| 4 | DS-ID | - pare-poussière sur cylindres AR. | 1 | | D 434-74 a | |
| 4 | IDF | - pare-poussière sur cylindres AR. | 1 | | DF 434-74 | |
| 4 | DX-DJ-DY-DL-DV | - pare-poussière sur cylindres AR. | 1 | | DS 434-74 DS 434-74 | DXN 434-74 |
| 4 | DJF-DLF | - pare-poussière sur cylindres AR. | 1 | | DF 434-74 a DF 434-74 a | DVN 434-74 |
| 5 | TT | - bague sous collier de serrage de pare-poussière à l'AV. et à l'AR. sur levier de commande | 1 | | D 434-63 | D 434-63 |
| 6 | TT | - pare-poussière de tige de piston de cylindre à l'AR. | 1 | | D 434-81 | D 434-81 |

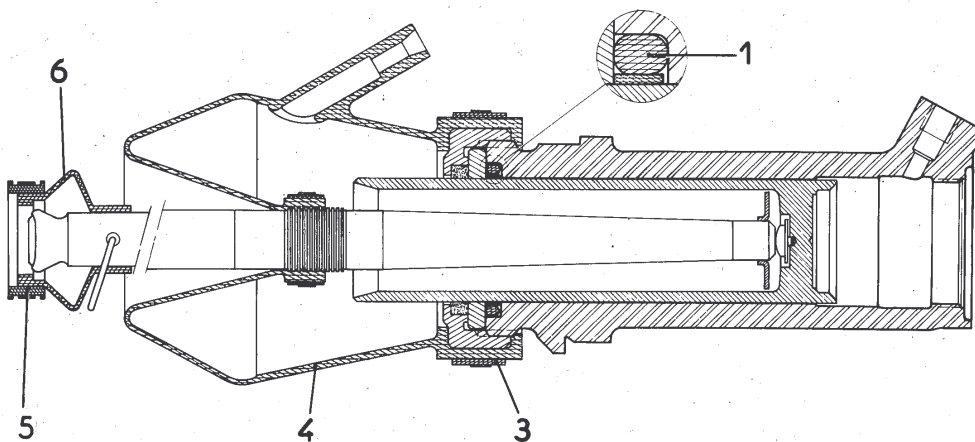
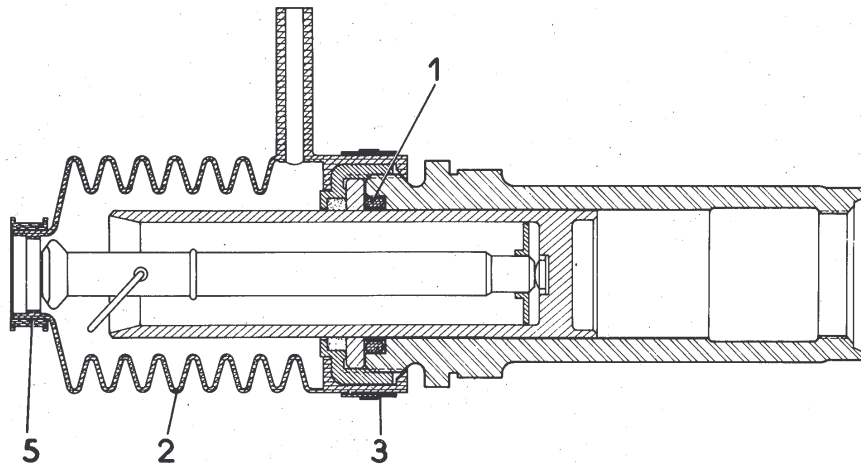

ATTENTION : les joints repérés blancs doivent être ECHANGES à chaque remise en état.