

Date : Septembre 1966

IDENTIFICATION DES JOINTS UTILISES POUR LA REMISE EN ETAT
DE LA DIRECTION

D. - 008/10

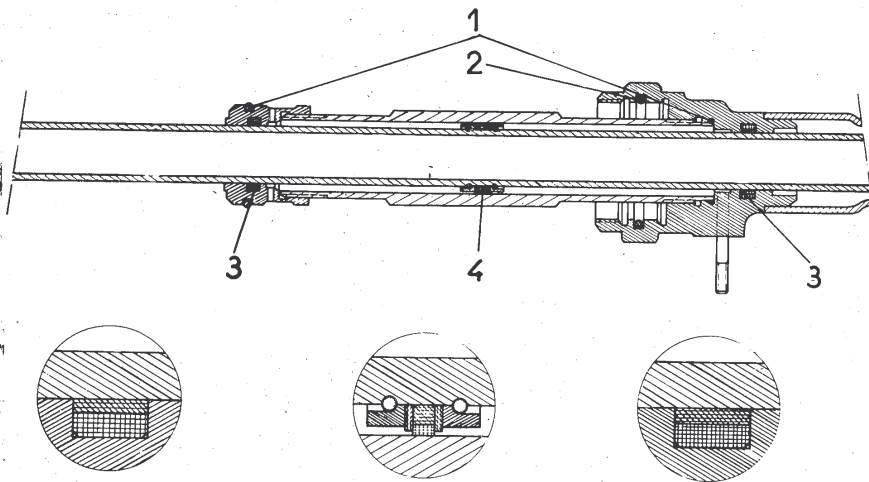

Repères	Véhicules	Emplacement	Nombre de joints	Forme des joints	LHS2	LHM
COMMANDE DE CREMAILLIERE						
1	DS-DX-DJ-DY-DL	- entre cylindre et carters	2		DS 444-63 4877-S	4877-S
2	DS-DX-DJ-DY-DL	- entre embout et carter	1		DS 453-119 4878-S	4878-S
3	DS-DX-DJ-DY-DL	- sur extrémité tige de piston	2		DS 444-110 DS 444-110	DX N 444-110
4	DS-DX-DJ-DY-DL	- sur piston de commande de crémaillère	1		DS 444-64 a DS 444-64 a	DX N 444-64
	DS-DX-DJ-DY-DL	- sur tige de commande de crémaillère	1		D 444-100 D 444-100	DX N 444-100
	DS-DX-DJ-DY-DL	- sur carter de crémaillère	2		D 442-20	D 442-20
	ID-DE-DY-IDF-DJF-DLF	- sur carter de crémaillère	2		DM 442-20	DM 442-20
	DS-DX-DJ-DY-DL	- sur rotule centrale de crémaillère	1		D 442-60	D 442-60
	ID-IDF-DE-DJF-DLF	- sur rotule centrale de crémaillère jusque Juillet 1966	1		DM 442-60	
	ID-DE-IDF-DJF-DLF-DV	- sur rotule centrale de crémaillère depuis Juillet 1966	1		DM 442-60 a	DM 442-60 a

ATTENTION : les joints repérés blancs doivent être ECHANGES à chaque remise en état.

Date : Septembre 1966

IDENTIFICATION DES JOINTS UTILISES POUR LA REMISE EN ETAT
DE LA DIRECTION

D: - 008/10

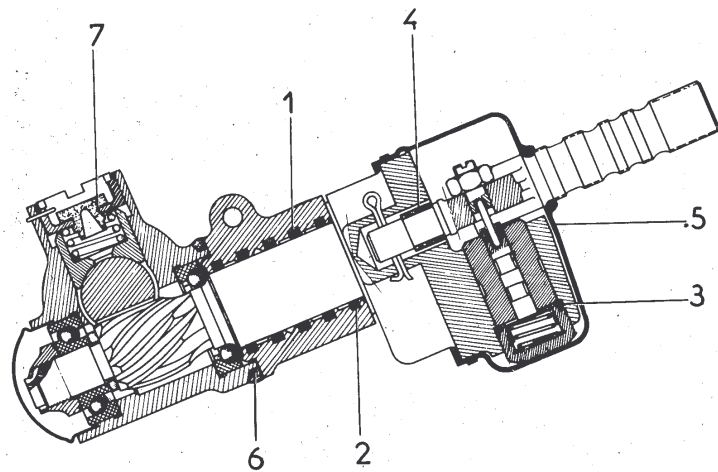
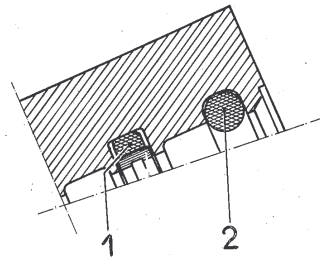

Repères	Véhicules	Emplacement	Nombre de joints	Forme des joints	LHS2	LHM
RACCORD ORIENTABLE						
1-2	DS-DX-DJ-DY-DL	- raccord orientable avant Avril 1966	5		DS 444-75	
1	DX-DJ-DY-DL	- raccord orientable après Avril 1966	4		DS 444-111	DX N 444-111
2	DS-DX-DJ-DY-DL	- raccord orientable	1		DS 444-75 DS 444-75	5033-5
3	DS-DX-DJ-DY-DL	- sous bouchon de dash-pot	2		D 444-92 DX 444-92	DX 444-92
4	DS-DX-DJ-DY-DL	- sur les tourillons de la fourche	2		D 444-90 D 444-90	DX N 444-90
5	DS-DX-DJ-DY-DL	- sur pignon de commande de crémaillère	1		DS 444-12	DS 444-12
6	DS-DX-DJ-DY-DL	- entre raccord orientable et carter de direction	1		D 444-13	D 444-13
	ID-DE-DY-IDF-DJF-DLF	- sur pignon de commande	1		DM 442-86	DM 442-86
7	Tous types	- sur bouchon de poussoir de crémaillère	1		D 334-62 DX 334-62	DX 334-62

ATTENTION : les joints repérés blancs doivent être ECHANGES à chaque remise en état.