

**SERVICES A LA CLIENTELE**  
**DEPARTEMENT TECHNIQUE APRES-VENTE**

A l'épuisement du stock des anciennes transmissions à croisillons, le Département des Pièces de Rechange fournira des transmissions avec un joint RZEPPA (à billes de  $\phi = 20$  mm) côté roue et un tri-axe (à tourillons de  $\phi = 18$  mm) côté boîte de vitesses.

**PIECES DE RECHANGE.**

DESIGNATION	NUMERO P.R.
Transmission complète, côté droit .....	5 476 748 V
Transmission complète, côté gauche .....	5 476 747 J
Vis de fixation (1) * .....	5 476 949 E
Entretoise (2) * .....	5 476 744 B
Rondelle élastique (3) * .....	26 195 719
Ensemble entraîneur - rotules - triaxe .....	5 483 335 T
Gaine d'étanchéité d'entraîneur .....	5 409 965 T
Jonc de triaxe .....	20 368 009 C

**MONTAGE.**

Le montage, sur un véhicule, d'une nouvelle transmission à joint RZEPPA avec une ancienne transmission à croisillons est admis.

Il est conseillé, après montage d'une transmission à joint RZEPPA, d'observer une période de rodage de 1 000 km environ, pendant laquelle la vitesse du véhicule ne devrait pas dépasser 130 km/h.

\* Voir figure au verso

T.S.V.P.

**N° 216 D**

Le 29 Septembre 1976

Confidentielle  
(Droits de reproduction réservés)

**PAYS INTERESSES :**

**TOUS PAYS**

**DX - DJ - DXF - DJF (T.T.)**

**DY - DL - DYF - DLF**

**DP - DT - DV**

**TRANSMISSIONS**

**Transmissions à joint**

**RZEPPA, côté roue**

## TRANSMISSION A JOINT RZEPPA, CÔTÉ ROUE

D. 37-5

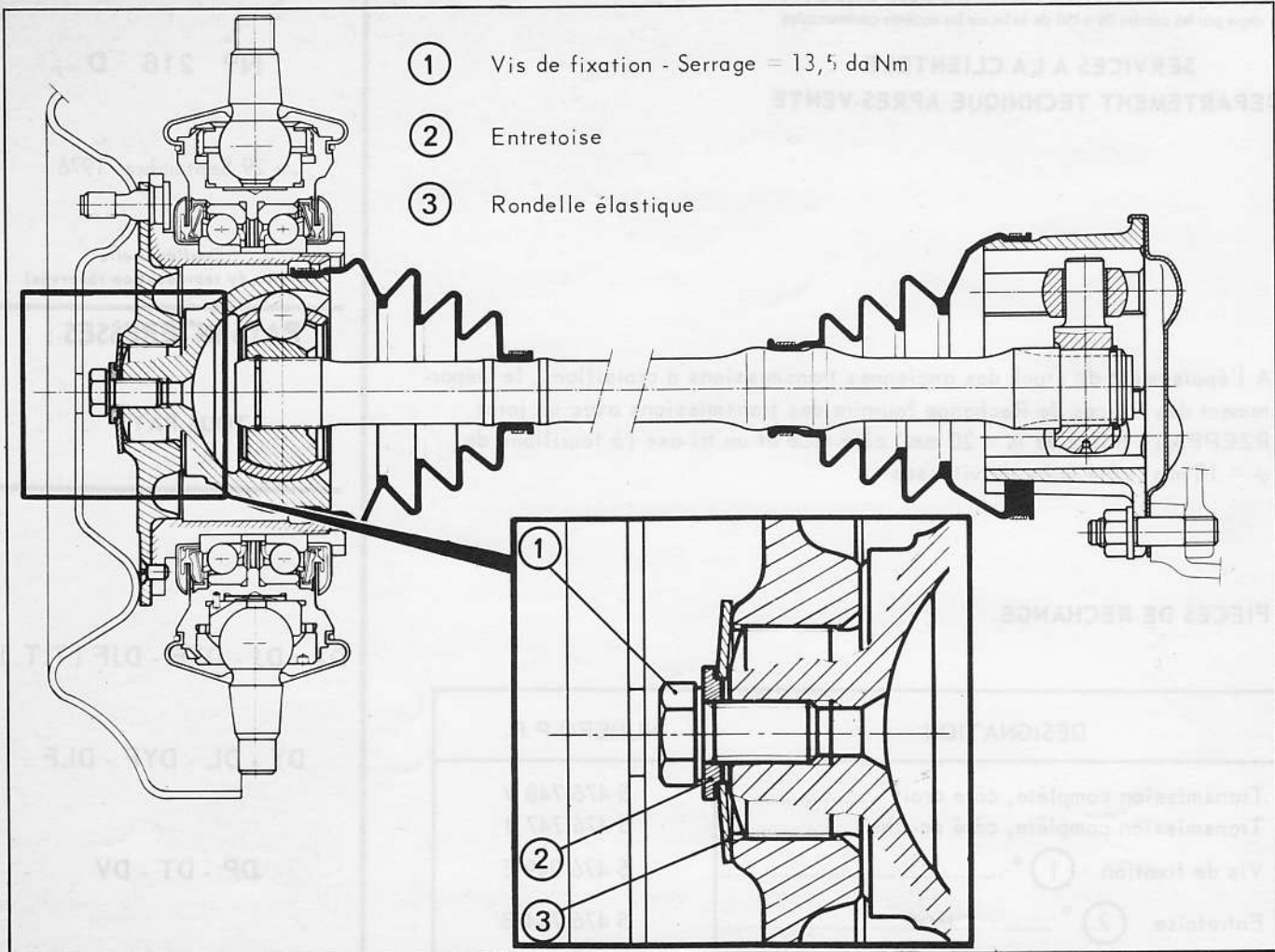

REMARQUE : Pour les véhicules DX, DJ, DXF et DJF, les étouffeurs de vibrations des anciennes transmissions doivent être remplacés sur les nouvelles, et positionnés suivant les schémas ci-dessous.

D. 37-4

CÔTÉ GAUCHE

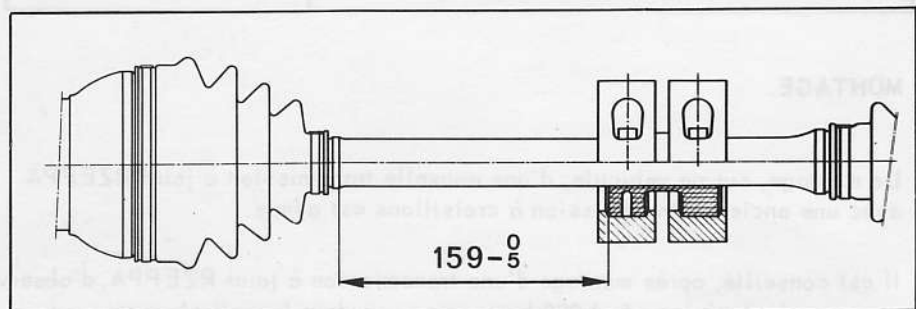

D. 37-4

CÔTÉ DROIT

