

Le, 3 Octobre 1966

Société Anonyme
ANDRE CITROËN

Capital: 302.460.000 Francs

117 à 167, Quai André Citroën
PARIS XV^e

METHODES REPARATIONS

NOTE TECHNIQUE

A MM. LES CONCESSIONNAIRES

N° 82 - D

CONFIDENTIELLE
(Droits de reproduction réservés)

DS 21 (DX-DJ) - DS 19 a (DY-DL)

BREAK 21 (DJF) - BREAK 19 a (DLF)

FREINS

Réglage de la répartition de freinage

Depuis Septembre 1966, la répartition de freinage des véhicules ci-dessus est réglée de manière à obtenir la cote $a = 14 \pm 0,25$ mm (voir Opération DX. 453-0 du Manuel de réparations n° 527) entre l'axe des galets du chariot et l'axe du tiroir du frein AR, pour une pression de 60 Bars dans le cylindre du répartiteur de freinage.

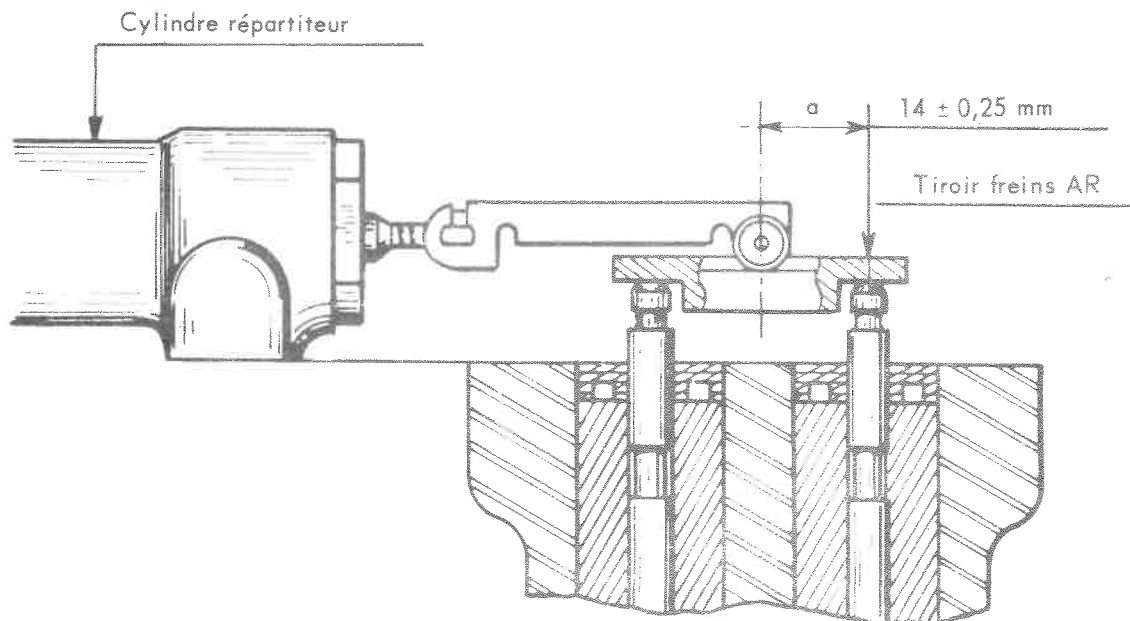

La fin du § 14, et le § 16 de l'Opération DX. 453-0 du Manuel de Réparations n° 527 doivent être modifiés comme suit :

14
..... et la pédale.

Pomper pour monter en pression jusqu'à 120 Bars environ. Desserrer doucement la vis de purge (c) de la pompe, afin de faire tomber la pression à 60 Bars.

Mesurer la cote « a » entre l'axe des galets du chariot et l'axe du tiroir de frein AR.

15

16 - Pomper de nouveau pour amener la pression à 60 Bars. Mesurer la cote « a ».

La valeur de « a » doit être de $14 \pm 0,25$ mm pour ces deux lectures.

REMARQUES :

Cette modification de réglage peut être appliquée aux véhicules des types ci-dessus, sortis antérieurement.